

Montageanleitung

Schiebetürbeschlag Tvin 2.0 I 120

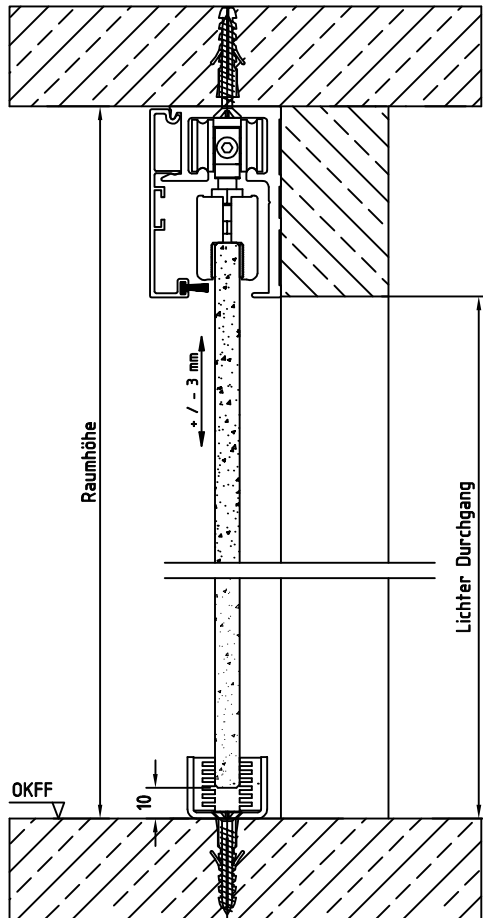

**Decken-Montage
mit Sturz**

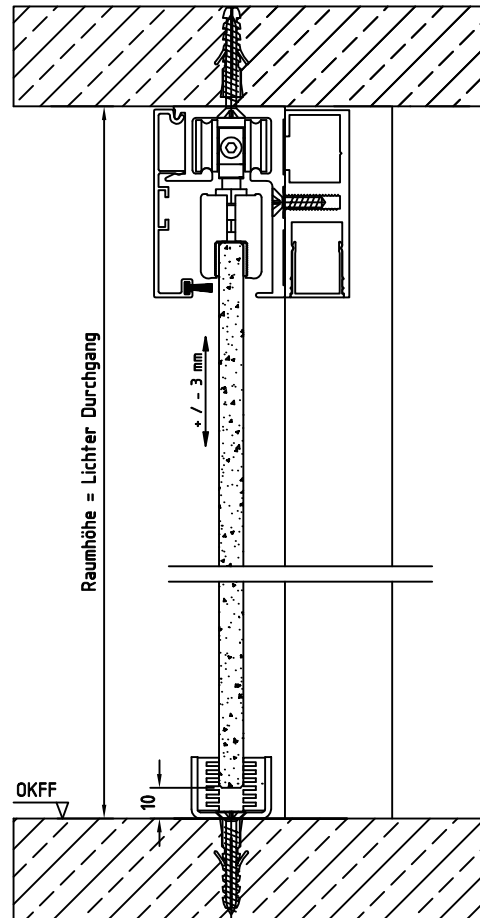

**Decken-Montage
mit raumhohen Durchgang**

Systemdaten

- max. Türgewicht: 120 kg
- Glasstärken: ESG 8 - 10 mm
- VSG 9 - 11 mm

→ Decken-Montage

1 ausrichten, anzeichnen

Überstand $A = (\text{Türbreite} - \text{Durchgangsbreite}) : 2 + 15 \text{ mm}$

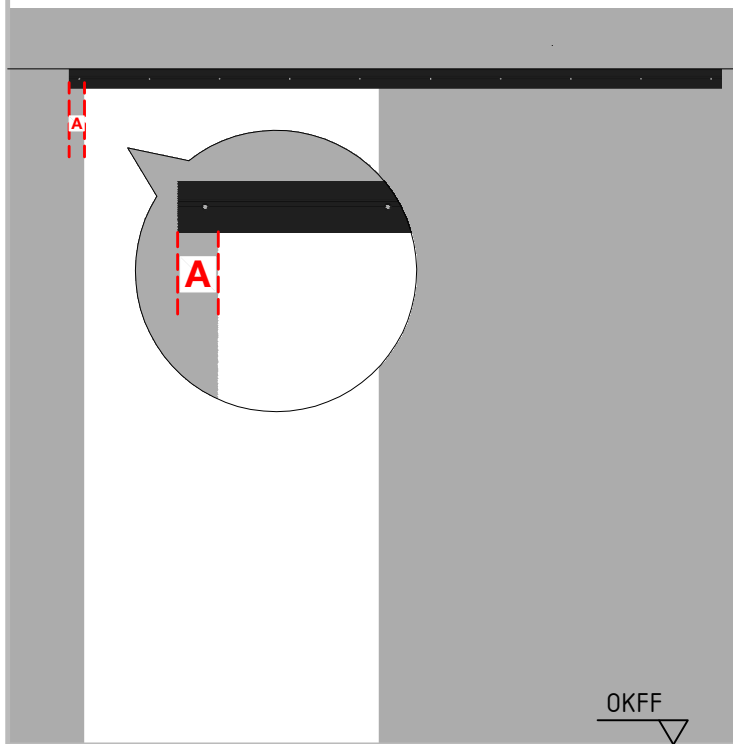

2 bohren, innere Laufflächen reinigen

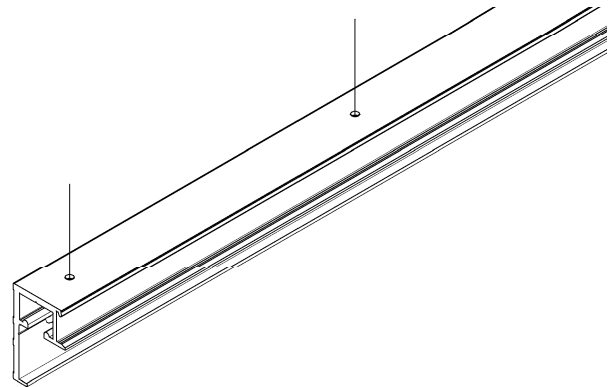

3 Laufwagen, Komfort-Stopps und/oder Stopper einschieben

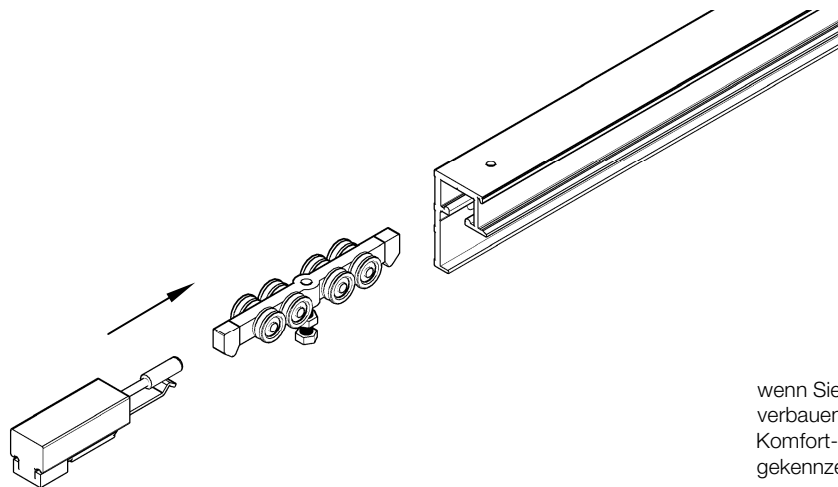

4 verschrauben

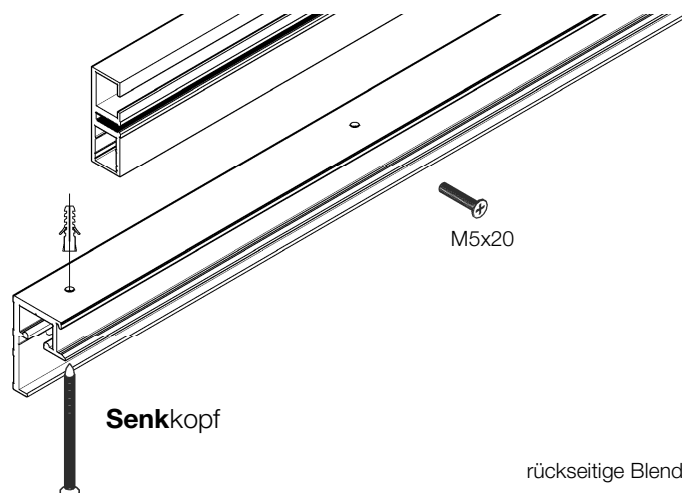

5



alle Klemmflächen mit Glasreiniger reinigen



6 Klemmbeschlag der Glasstärke anpassen

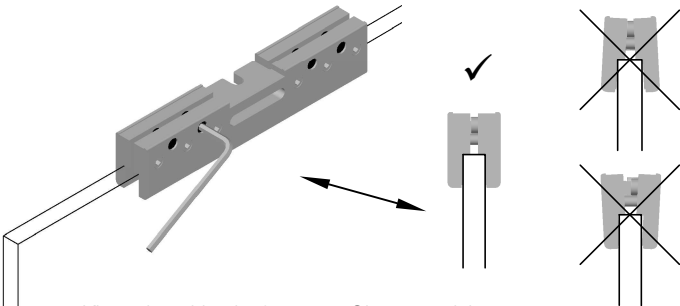

Klemmbeschlag ist für 8 mm Glas vorgerichtet
einstellen anderer Glasstärken über die 4 Distanzschrauben,
der Klemmbeschlag muss parallel zur Glaskante stehen

7 Kleber auf die Klemmflächen auftragen

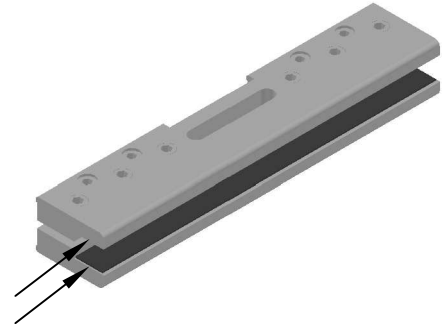

8 Klemmbeschlag aufstecken

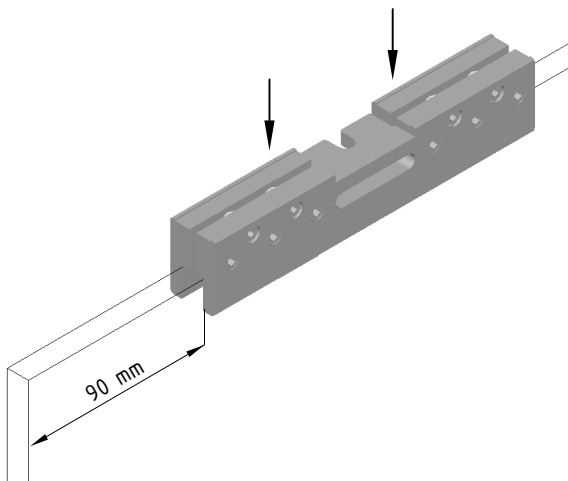

9 Klemmbeschlag mit 5 Nm befestigen

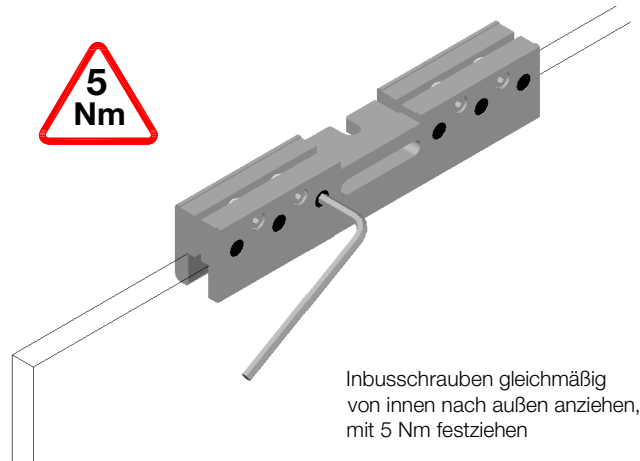

Inbusschrauben gleichmäßig
von innen nach außen anziehen,
mit 5 Nm festziehen

10



wenn Sie einen automatischen Türeinzug verbauen,
geht es mit der dazugehörigen Montageanleitung weiter



11 Tür einhängen

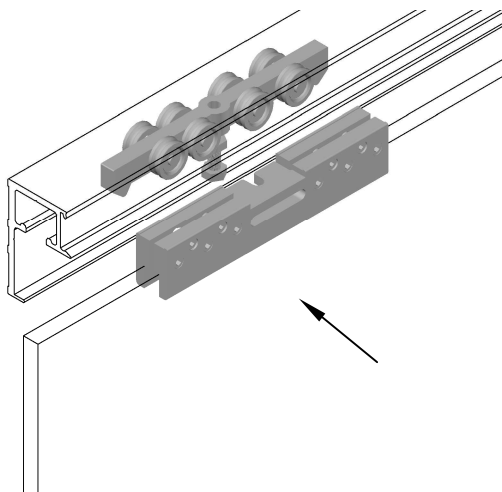

12 zur Glasstärke passenden Aushebeschutz einlegen

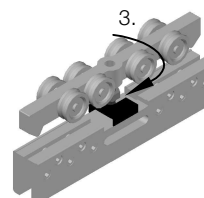
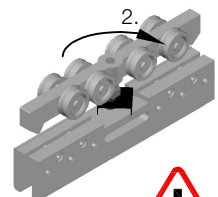
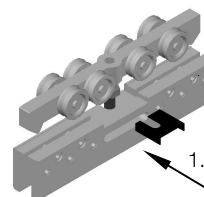

im
Uhrzeigersinn
drehen

13 Türhöhe mit unterer Schraube einstellen, dann mit oberer Mutter sichern

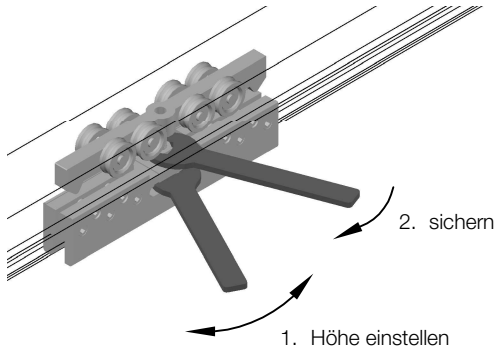

14 Bodenführung montieren

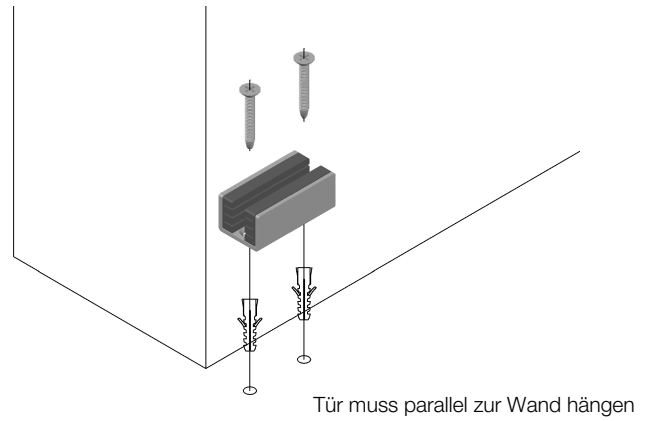

15 Tür in die gewünschte Endposition bringen, Komfort-Stopp entsprechend befestigen

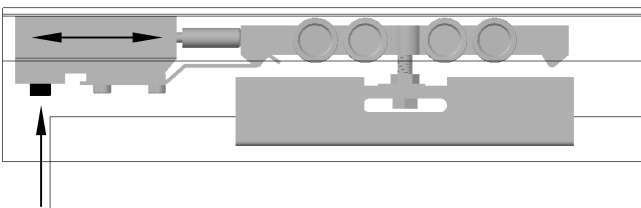

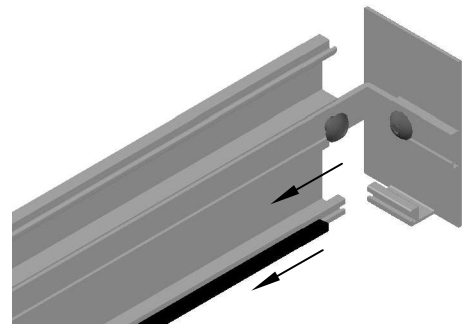

16 Bürstendichtung einziehen, Endkappen verschrauben

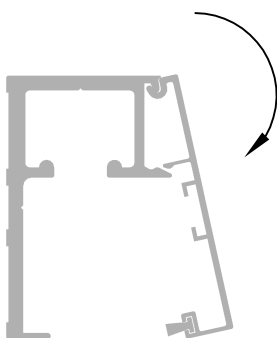

17 Clipsblende aufclipsen – fertig!

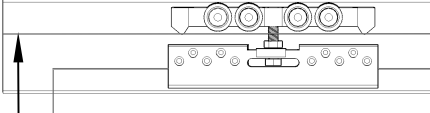
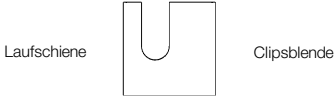
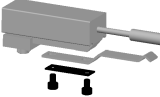
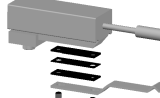

Montagehilfen

Thema	Bild	Lösung
Tür schleift nur, wenn die Clipsblende montiert ist.		Stellen Sie die Tür höher ein.
Tür schleift permanent.		<p>Verwenden Sie den Aushebeschutz passend zur Glasstärke.</p> <p>Legen Sie den Aushebeschutz richtig ein.</p>
Beim Schließen springt die Tür aus dem Komfort-Stopp.		Lösen Sie die Schrauben der Feder und tauschen diese mit dem Distanzstück.
Beim Schließen fährt die Tür nicht in den Komfort-Stopp.		Lösen Sie die Schrauben der Feder und erhöhen Sie die Anzahl der Distanzstücke beliebig.
Tür wird vom Komfort-Stopp gehalten und hat Spiel zur Endkappe.		Drücken Sie den Dämpfungsbegrenzer auf die Kolbenstange.